

行政まちだ2017

Vol.2

日頃より東京都行政書士会町田支部の支部活動にご理解とご協力を賜り厚く御礼申し上げます。4月の総会で支部長を務めさせていただくことになってから4ヶ月程経ちました。不慣れですが、役員の皆様や会員の皆様に支えていただきながら少しずつ会務を進めることが出来ていることに感謝しながら日々を過ごさせていただいております。

8月4日には毎年恒例の暑気払いを開催させていただき、多くの会員の皆様にご参加いただきました。

これから下半期に向けて、行政書士制度広報月間の一環である街頭無料相談会、アーバンネット無料相談会、国際ボランティア祭り夢広場無料相談会、ソフトボール大会、各種研修会の開催などがたくさん控えております。

これらの成功のためにも、多くの皆様のご協力とご参加を賜りますようよろしくお願いいたします。

下半期も東京都行政書士会の活動理念である「そうだ行政書士に相談しよう」という気運を高めるため、東京行政書士政治連盟町田支部とも連携し、様々な角度から支部運営に邁進したいと思います。今後とも支部活動に対し、ご指導・ご鞭撻を頂けますよう宜しくお願い致します。

会員の皆様の貴重なご意見、ご要望をお聞かせください。

Kusumi.office@gmail.com 070-6997-6036

東京都行政書士会町田支部 支部長 久住 博隆

町田支部の発展のために

副支部長 阿部 朋子

この度、町田支部副支部長の命を承りました阿部です。皆様どうぞよろしくお願い申し上げます。行政書士の仕事のスタイルは、人の数だけそれぞれ違うものだといつも感じておりますが、支部の活動にも率いる人や、関わる人の個性によって、それぞれ違うカラーが出てくるのではないかと思います。

仕事のニーズも、年単位で変わったりもします。時のながれに飲まれぬよう、柔軟かつ力強い支部であるために、より多くの会員が参加し、新しい支部長と共によりカラフルな支部を作り上げて行きたいです。

周りを見渡すと、私の経験年数(2004年入会)だけは段々と立派になってまいりました。その経験を活かす為にも、これまで出会った諸先輩がたのお知恵をしっかりと新しい会員に伝えていきたいと思っております。

そして、これからの町田支部の発展に少しでも役立てるよう全力を尽くす所存ですので、何卒皆様のご指導ご鞭撻の程、よろしくお願い申し上げます。

2017年暑気払いのご報告

厚生担当 鵜飼純一



8/4（金）徳樹庵プラザ町田店にて、平成29年度町田支部暑気払いを開催致しました。

本年は24名の会員の他に、相模原支部の石口美子支部長と館形雅行、安達弘樹両先生、また、空家対策問題に関係しているミサワホーム（株）から片山様にご参加を頂き、合計28名でした。ご挨拶を頂いた新入会の先生からベテランの先生まで親睦を深めて頂けたのではないかと思います。

厚生担当となりまして初めてのイベントでしたので、いろいろ至らなかったことがありましたが、来年はより一層皆様へお楽しみ頂けますよう頑張りたいと思います。最後に今回ご参加いただきました皆様に改めて感謝申し上げます。



2017年支部会費納入のお願い

振込用紙を同封させていただきました。平成29年度（平成29年4月から同30年3月）の年会費6,000円をお振込みください。

《お振込み方法》

- ① 同封の振替用紙にてのお振込み
- ② ゆうちょ銀行ネットバンキングからのお振込み（記号10090-57993791）
- ③ ゆうちょ銀行以外からのお振込み
ゆうちょ銀行008支店 普通貯金口座番号5799379
口座名 東京都行政書士会町田支部

平成29年度 町田支部役員 組織図

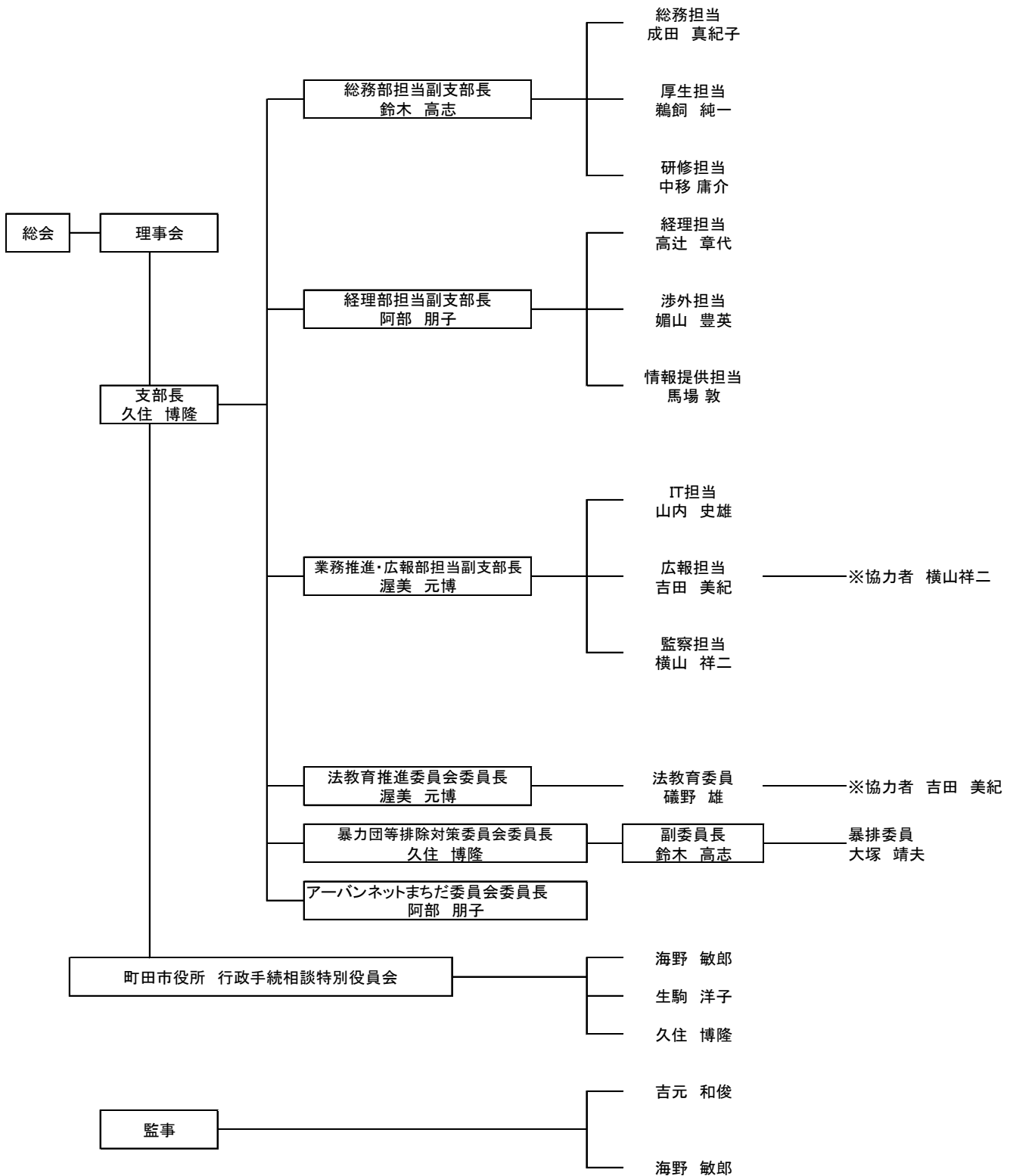

今後の予定

9月13日(水)

定例理事会

オブザーバーとして出席いただけます。是非積極的にご参加ください。

日 程 : 2017年9月13日(水)
時 間 : 18:00~20:00
場 所 : まちだ中央公民館 視聴覚室

9月15日(金)

町田支部「暴力団等排除対策」研修会の開催

暴力団等排除対策委員会委員 大塚靖夫

町田駅周辺の繁華街を中心に管轄する町田警察署のご協力のもと、担当者の方をお招きし、管内における暴力団の情勢とその実態、2020年に向けた外国人対策等のご高話を賜る予定です。また、DVD上映による反社会的勢力等への対策要領を確認し、排除活動の強化を図る契機として頂ければ幸いです。

なお、研修会終了後、講師の皆様と懇親会を予定しておりますので、町田支部会員の先生方に於かれましては、ご多忙中とは存じますが、多くのご参加をいただけますようよろしくお願い申し上げます。

日 程 : 2017年9月15日(金)
時 間 : 15:00~16:40(受付開始14:30)
場 所 : ぽっぽ町田地下1階 会議室2
会 費 : 研修会:無料
懇親会:4,000円(当日払い)
申込締切 : 2017年9月12日
連絡先 : 大塚靖夫 090-2762-6054

9月29日(金)

町田支部「自動車登録、車庫証明業務の実務」研修会の開催

研修担当 中移 庸介

講師は自動車関連の業務に精通しておられるだけでなく、研修の講師としての実績も豊富な先生です。ぜひこの機会に受講される事をお勧めいたします。

なお研修終了後、講師を囲んでの懇親会も予定しておりますので、こちらも御参加下さい。

日 程 : 2017年9月29日(金)
 時 間 : 18:30~20:30
 場 所 : まちだ中央公民館 視聴覚室
 講 師 : 松丘 晃氏 (行政書士、東京会運輸交通部員)
 会 費 : 研修会: 無料 (他支部会員は2,000円)
 懇親会: 実費
 申込締切 : 2017年9月22日(金)
 連絡先 : 中移庸介 080-5020-6104

10月13日(金)

町田支部主催「街頭無料相談会」開催

東京都行政書士会平成29年度「行政書士制度広報月間」に合わせて、町田支部主催の街頭無料相談会を下記の日程で開催致します。

「そうだ行政書士に相談しよう」が今年の統一広報文です。街頭無料相談会を通して、我が地域に行政書士制度の普及・浸透を図って参りたいと思います。会員の皆様に於かれましては、日程調整の上、多数ご参加頂けますようよろしくお願い申し上げます。

日 程 : 2017年10月13日(金)
 時 間 : 10:00~15:30 受付
 場 所 : ぽっぽ町田イベント広場
 参加方法 : 後日会員MLにてご連絡致します。

本日開催中！
街頭無料相談会
 頼れる術の法律家行政書士による
 困って聞いてスッキリ解決
 何でもお気軽にご相談ください。

ぽっぽ町田イベント広場 10月13日(金)
 10時~15時30分

相続相談 ※遺言書の作成 ※相続開始後 ※相続人 ※相続財産 ※相続放棄	遺言書 ※遺言書の作成 ※遺言書の執行 ※遺言書の撤回 ※遺言書の撤回	許認可申請 ※各種申請書の作成 ※申請書の提出 ※申請書の撤回 ※申請書の取り下げ
外国人手続き ※外国人の在留 ※外国人の帰化 ※外国人の帰化	成年後見制度 ※成年後見人の選任 ※成年後見人の職務 ※成年後見人の報酬	生活や暮らし ※生活保護の申請 ※生活保護の受給 ※生活保護の廃止

ご連絡先: 東京都行政書士会町田支部 TEL 0120-34-8866
 後日の個別相談希望の方は上記の電話番号へご連絡下さい。

11月3日(金・祝)

東京都行政書士会厚生部主催「第12回ソフトボール大会」のお知らせ

厚生担当 鵜飼純一

毎年恒例となっております東京都行政書士会厚生部主催第12回ソフトボール大会が開催されます。例年数多くの支部が優勝を目指して熱い試合を繰り広げております。

町田支部も今回で4回目の出場となり、年を追うごとに盛り上がってきております。新入会の先生方には是非とも参加を頂き、悲願である初戦突破を何としても成し遂げて参りたいと思っておりますので、ご協力のほどよろしくお願い致します。

詳細については、「行政書士とうきょう8月号」に掲載されておりますのでご覧ください。

- 日 程 : 2017年11月3日(金・祝)
時 間 : 8:00~16:00(予定)
場 所 : 神宮外苑軟式野球場
チーム名 : まほろ市をんず町田
対戦方法 : 勝ち抜き戦
ル ー ル : 大会特別ルールによる
そ の 他 : 弁当支給、交通費支給、大会保険加入
参加方法 : 後日会員MLにてご連絡致します。

11月3日(金・祝)

国際ボランティア祭り「夢広場」出展

町田国際交流センターの夢広場実行委員会が主催する、国際ボランティア祭り「夢広場」が下記の通り開催され、今年も行政書士会町田支部として出展いたします。

毎年11月3日の文化の日に開催される国際ボランティア「夢広場」も20回目を迎え「スリランカの子供たちへ届けよう温かな支援を」をテーマに様々な催し物が行われます。在留資格の申請取次なども行う私達もボランティアとして無料相談会を開催いたしますので、会員の皆様の積極的なご参加をよろしくお願い致します。

- 日 程 : 2017年11月3日(金・祝)
時 間 : 10:00~15:30 受付
場 所 : ぽっぽ町田イベント広場
参加方法 : 後日会員MLにてご連絡致します。

東京行政書士政治連盟町田支部

支部長挨拶

支部長 釘田一富

先の東京行政書士政治連盟町田支部定時大会におきまして、支部長に再任されました釘田でございます。支部会員の皆様方には今期もご協力いただけます様お願い致します。

まず、役員のご紹介です。

支部長	釘田 一富	
副支部長	久住 博隆	
副支部長	阿部 朋子	
副支部長	渥美 元博	
幹事	鈴木 高志	
幹事	馬場 敦	
幹事	成田 真紀子	
幹事	鵜飼 純一	
幹事	吉田 美紀	
幹事	高辻 章代	(会計担当)
幹事	大塚 靖夫	
幹事	山内 史雄	
幹事	横山 祥二	
監事	吉元 和俊	
監事	海野 敏郎	



以上の会員に支部役員となって頂き、今期も東政連町田支部の活動を活発に行って参る所存です。

行政書士という国家資格は、昭和26年2月の議員立法で成立している国家資格です。それから数次の法改正を経て直近の法改正は平成26年の法改正で、「行政不服申立て代理権」の獲得に至り「特定行政書士」の誕生が実現しました。ここに至るまでの他士業の抵抗勢力は大きいものがあったと聞いております。東政連の幹部の日頃からの活動と、法改正時の活躍には敬意を表したいと思います。

当支部では、3年前から新年賀詞交歓会を開催するようになり、政治家の方々や公証人、商工会議所会頭等、我々行政書士がその活動を行う上でかかわりの深い、町田市内の所謂有力者の方々と親しくお話を出来る機会が持てるようになりました。町田市の市議会議員、町田市選出の都議会議員、町田市選出の国会議員と交流を持つことは、とても大切な活動であると思えます。

本年8月3日に行われた第3次安倍改造内閣におきまして、東京第23区選出の衆議院議員小倉将信代議士が、初入閣を果たされました。それも行政書士を所管する総務省の政務官としてです。



そして3名の政務官の中で役割分担が明確にされているのですが「行政書士係」の担当も小倉將信政務官でした。非常に嬉しい事です。先日、町田支部と府中支部多摩市在住の代表者とで、政務官執務室へ表敬訪問に伺いました。小倉將信政務官は自信にあふれたお話しぶりと、その重責を果たしていくべく、力強くお話しされていたことが強く印象に残りました。これからはより緊密に交際し、総務省政務官ならではの情報等を得られたら幸いです。

今後も町田市選出の政治家とは、親密な関係を構築し、必要なときに必要な情報や人脈が得られる関係を続けて参りたいと思います。そのためにもより多くの会員のご理解とご協力を心からお願い致します。

編集後記

横山祥二

今年度より、久住支部長の下、新しい町田支部の体制が発足しました。理事の人選は若い世代、新しい人材を中心に経験豊富な会員の方を要所に配置する組織となっています。

私は生駒支部長の時期に入会し、釘田支部長の時期に4年間、広報部協力員で関わらせていただきました。今期は、広報協力員を引き続き担当し、監察担当理事を担当させていただきます。

理事活動はこれで5年目になりますが、生駒支部長の時期、釘田支部長の第一期、第二期と、それぞれで大切にしてきた事業に特徴があったかと思えます。

久住支部長の方針が見えてきています。今までの町田支部の歴史の中で、残してより大きく育てたいものを判断し、またこれからの町田支部に必要なと思われるものの新しい種を蒔く事も始めています。

これからより具体的になってくる事と思えます。町田支部の会員の皆様の、これからのご理解とご協力の程、何卒よろしくお願ひ申し上げます。

行政まちだ / 東京都行政書士会町田支部

発行人 東京都行政書士会町田支部長 久住 博隆
編集人 吉田 美紀 ・ 横山 祥二
発行日 平成 29 年 9 月 11 日